

Profile LED Hyperion 300 6C



ATTENZIONE: Prima di usare questi apparecchi, leggere attentamente le istruzioni che seguono. Spotlight srl non potrà essere ritenuta responsabile di danni derivanti dalla non osservanza di dette istruzioni.

SAFETY WARNING: Before using this product, read the present instructions carefully. Spotlight srl will not be responsible for damage resulting from instructions not being followed.

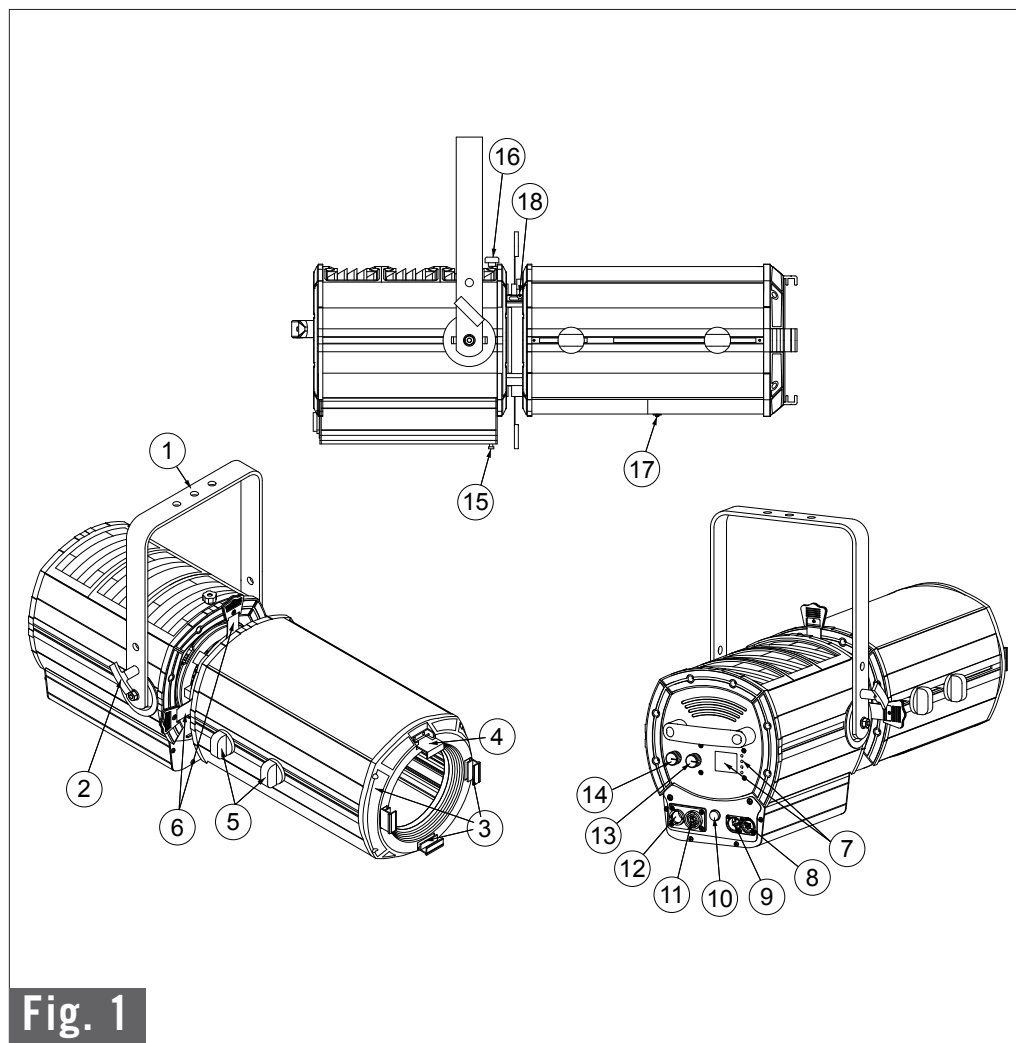

Fig. 1

Connessioni elettriche e DMX - Electrical and DMX connections

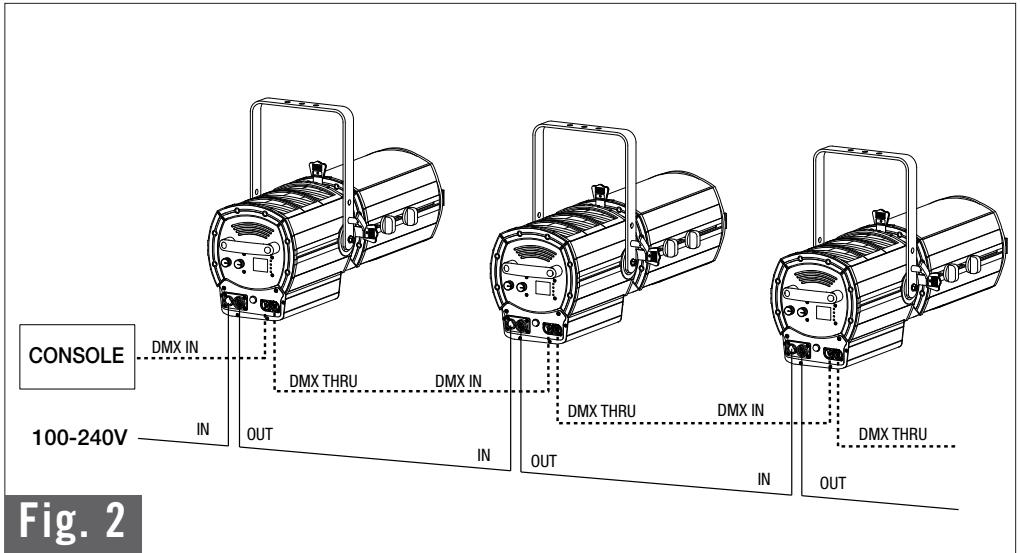

Fig. 2

Dimensioni (mm) e peso - Dimensions (mm) and weight

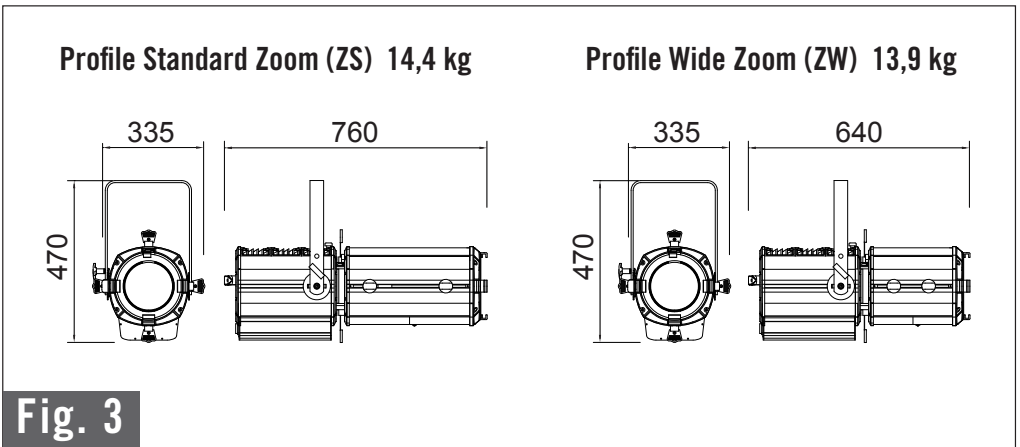

Fig. 3

DESCRIZIONE DEL PROIETTORE

Riferendosi ai disegni di pag. 2:

- ① Staffa di sospensione
- ② Maniglia per regolazione inclinazione del faro
- ③ Guide porta accessori
- ④ Guida di bloccaggio e rilascio accessori
- ⑤ Manopole regolazione zoom e messa a fuoco
- ⑥ Leve comando lamelle sagomatrici
- ⑦ Display e pulsanti menu
- ⑧ Connettore DMX THRU
- ⑨ Connettore DMX IN
- ⑩ Fusibile
- ⑪ Alimentazione OUT (connettore Powercon)
- ⑫ Alimentazione IN (connettore Powercon)
- ⑬ Manopola di regolazione CCT / Ruota Colori (in modalità Potenziometro Locale)
- ⑭ Manopola di regolazione intensità luminosa (in modalità Potenziometro Locale)
- ⑮ Vite per rimozione avamproiettore
- ⑯ Pomello di fermo rotazione avamproiettore
- ⑰ Vite sportello avamproiettore per pulizia lenti
- ⑱ Tettuccio scorrevole vano portagobo

INDICAZIONI GENERALI

Il proiettore in Vs possesso risponde alle Direttive Europee 2006/95/CE, 2004/108/CE e 2011/65/UE.

La targhetta che è sistemata sul fianco del proiettore, contiene le seguenti informazioni:

- Modello
- Tensione di alimentazione in V
- Potenza in W
- Indice di protezione IP
- Massima temperatura ambiente ammissibile in °C

INSTALLAZIONE

- Il proiettore è progettato esclusivamente per impiego professionale.
- Non puntare il faro direttamente negli occhi
- Si prega di prestare la dovuta attenzione alle note riportate sull'etichetta dell'apparecchio.
- Ricordarsi di collegare la fune di sicurezza se previsto dalle norme di sicurezza locali.
- Il proiettore può essere usato sia sospeso sia montato su cavalletto.

ATTENZIONE: L'APPARECCHIO DEVE ESSERE COLLEGATO A TERRA

CONNESSIONI ELETTRICHE

Il vostro faro è stato progettato per una tensione di alimentazione da 100 a 240V, 50/60 Hz.

Prima e durante l'installazione osservare le seguenti norme:

- Verificare sempre l'efficienza del collegamento a terra della linea in uso.
- Verificare che la tensione di alimentazione corrisponda a quella dell'apparecchio
- L'apparecchio è previsto per uso all'interno: pertanto deve essere protetto dall'umidità e dalla pioggia se usato in condizioni diverse (IP 20).

ATTENZIONE: L'APPARECCHIO NON DEVE ESSERE COLLEGATO A UN DIMMER

PUNTAMENTO

Tramite la maniglia laterale ② si può allentare il bloccaggio del faro in una certa posizione e modificare la sua inclinazione. Lo stesso si può fare riguardo alla rotazione sull'asse verticale, facendolo ruotare sul perno di aggancio.

Con le manopole ⑤ si effettua la regolazione dello zoom allargando o stringendo il fascio di luce, e la regolazione della messa a fuoco.

Tramite le quattro lamelle sagomatrici ⑥ si può sagomare il fascio di luce per ottenere forme speciali. Allentando il pomello ⑯ si può far ruotare l'avamproiettore, avendo cura di ribloccarlo poi nella nuova posizione.

Allentando il pomello ⑯ e la vite ⑮ e ruotando l'avamproiettore sarà possibile ottenerne la rimozione. Per la pulizia delle lenti allentare la vite ⑰ e far scorrere lo sportello di accesso all'avamproiettore, avendo cura di rimettere poi in posizione lo sportello e di rifissarlo.

MANUTENZIONE

Non aprire l'apparecchio. La manutenzione deve essere eseguita esclusivamente dal costruttore o dal suo servizio di assistenza.

Sottoporre il faro a revisione almeno una volta all'anno per controllare l'integrità delle parti elettriche e meccaniche e l'aggiornamento del software.

RICICLAGGIO

Il prodotto deve essere riciclato o smaltito secondo la direttiva 2002/96/CE



MODALITA' DI FUNZIONAMENTO

Il faro è predisposto per poter essere utilizzato in diverse modalità di funzionamento:

- POTENZIOMETRO LOCALE
- DMX (Wireless opzionale)
- RDM
- STAND ALONE

CONTROLLO DELLA LUMINOSITA' IN FUNZIONE DELLA TEMPERATURA

L'apparecchio è dotato di un controllo della temperatura del LED e della scheda driver, che per evitare un deterioramento anticipato in caso di sovratemperatura regola l'intensità luminosa.

PRIORITA' INGRESSI

La priorità di ingresso viene data:

- in **assenza di segnale DMX**, sarà attivo il valore impostato con il potenziometro
- in **presenza di segnale DMX** verrà seguito il relativo segnale e verrà ignorato il potenziometro
- se il **segnale DMX viene tolto o perso**, viene mantenuto il livello impostato da DMX fino a quando non si agisce sul potenziometro, che imposterà il nuovo valore.

INTERFACCIA DISPLAY



MENU

All'accensione viene visualizzata la versione software installata, a cui fa seguito la visualizzazione delle impostazioni di default, ovvero la Modalità di Funzionamento attualmente impostata.

Se il faro è comandato dal dmx, il display dopo 3 secondi mostra una videata con modo e indirizzo dmx.



Altrimenti mostra lo stato dei potenziometri:

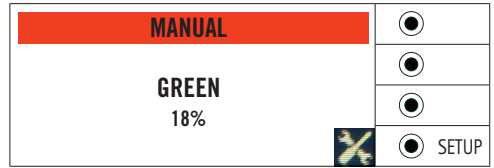

Nel caso in cui il faro sia stato impostato in una delle modalità standalone (si veda apposito paragrafo), la videata diventa una delle seguenti:

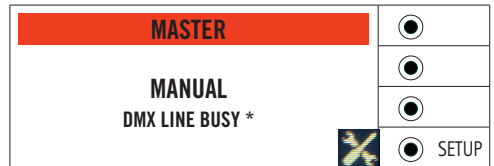
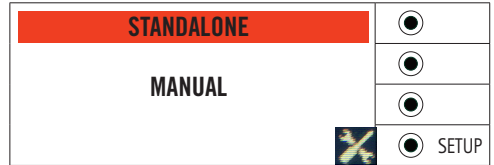

*la scritta DMX LINE BUSY è presente solo in caso di linea dmx occupata e conseguente impossibilità di produrre segnale DMX sulla linea.

LEGENDA

-  SETUP
-  BACK
-  PREV
-  NEXT
-  ENTER



Premendo il pulsante SETUP si accede alle impostazioni di menu.

Con i pulsanti PREV e NEXT si scorre l'elenco delle voci e in presenza di voci di tipo valore avranno la funzione di modifica in aumento (+) o diminuzione (-) dei valori stessi.

Il pulsante ENTER permette di accedere al sottomenu e alla modifica dei valori, che potranno essere confermati premendo ENTER, o annullati con il pulsante BACK, utilizzato anche per l'uscita dai sottomenu e ritorno a menu principale.

Struttura del menu - MENU GENERALE

Voce	Valori	Def	Descrizione
DMX SETTINGS			Sottomenu impostazioni dmx
STAND ALONE			Sottomenu impostazioni standalone
OPTIONS			Sottomenu configurazioni opzionali
INFO			Sottomenu informazioni

MENU DMX SETTING

Voce	Valori	Def	Descrizione
DMX ADDRESS	1 .. xxx il massimo dipende dalla personality	1	Indirizzo dmx
DMX PERSONALITY	EASY - 2CH HSI - 7CH RGBACL 8bit - 9CH FULL 16bit - 21CH THEATER 16bit - 8CH RGB 8bit - 6CH CMY 8bit - 6CH	EASY 2CH	Modo dmx
WIRELESS DMX	Opzionale		Impostazioni gestione wireless dmx

MENU DMX SETTING - WIRELESS DMX

Voce	Valori	Def	Descrizione
ACTIVATION	ON / OFF	OFF	Accende/spegne il modulo di ricezione wireless DMX
UNLINK	Enter to Unlink Esc to Exit		Consente di rimuovere l'associazione tra il faro e il trasmettitore wireless dmx

MENU STAND ALONE

Voce	Valori	Def	Descrizione
STDLONE MODE	DISABLED STANDALONE MANUAL STANDALONE AUTO SC. MASTER MANUAL MASTER AUTO SCENE SLAVE	DISABLED	Modo di funzionamento dello standalone. Si veda apposito paragrafo
MANUAL MODE			Impostazione dei valori per la modalità manuale. Si entra nella schermata di impostazione della scena, descritta in apposito paragrafo
AUTO SCENE MODE			Impostazione dei valori per la modalità auto. Si entra nel menu "AUTO SCENE"
CUSTOM PRESETS			Impostazione dei valori per i 10 custom presets. Si entra nel menu "CUSTOM PRESETS"

MENU OPTIONS

Voce	Valori	Def	Descrizione
LED DELAY	OFF / 30, 60 ...600 ms	240 ms	Tempo di ritardo del LED. Questo parametro è ignorato se si seleziona una personality che contiene il canale "Delay".
DIMMING CURVE	LINEAR QUADRATIC	QUADRATIC	Correzione Gamma

AMBER SHIFT	ON OFF	OFF	Attivazione modalità Amber Shift (si veda apposito paragrafo). Se Amber Shift è attivo e se ci si trova sul preset 3200K la dimming curve è forzata ad HALO indipendentemente dal valore impostato a menu
OUT FREQUENCY	500, 800, 1000, 1500... 10000, 11000, 12000...20000 Hz	1000 Hz	Frequenza PWM LED
LED BOOST (*)	OFF ON	OFF	Imposta il valore massimo di corrente (ON) o nominale (OFF). I valori assoluti sono impostabili nel menu Factory. Alla conferma il faro si spegne per 0.2 secondi.
FAN MODE (**)	AUTO STANDARD SILENT	AUTO	Seleziona la modalità di funzionamento della ventola. Per alcuni modi dmx questo valore è ignorato. Si veda apposito paragrafo
DISPLAY ROTAT.	STANDARD ROTATED	STANDARD	Rotazione di 180° del display. Standard = tasti a destra del display.
DISPLAY STANDBY	OFF ON	OFF	Selezionando ON il display si spegne automaticamente dopo 60 secondi di inutilizzo
LED CALIB. (***)			Impostazione calibrazione LED: si accede al menu LED CALIB.
DEFAULT SET			Imposta il default per tutti i parametri utente
FACTORY SETTING	Riservato al Costruttore		Impostazioni di fabbrica

- 1) modalità AUTO: le ventole sono regolate automaticamente in base alla temperatura del LED.
- 2) modalità STANDARD: le ventole sono mantenute sempre al valore predefinito.
- 3) modalità SILENT: le ventole sono mantenute sempre al valore minimo.

(***) LED Calibration

Entrando in questo menu il faro si accende con i valori di calibrazione impostati.

MENU OPTION - LED CALIBRATION

Voce	Valori	Def	Descrizione
RED CALIB.	0.255	255	Calibrazione
GREEN CALIB.	0.255	255	Calibrazione
BLUE CALIB.	0.255	255	Calibrazione
AMBER CALIB.	0.255	255	Calibrazione
CYAN CALIB.	0.255	255	Calibrazione
LIME CALIB.	0.255	255	Calibrazione

MENU INFO

Voce	Valori	Descrizione
LED TEMPERAT.	25°C	Temperatura sul LED
RED LED TIME	Xx Hr - xx min	Ore di vita LED Red
GREEN LED TIME	Xx Hr - xx min	Ore di vita LED Green
BLUE LED TIME	Xx Hr - xx min	Ore di vita LED Blue
AMBER LED TIME	Xx Hr - xx min	Ore di vita LED Amber
CYAN LED TIME	Xx Hr - xx min	Ore di vita LED Cyan
LIME LED TIME	Xx Hr - xx min	Ore di vita LED Lime
UNIT TIME	Xx Hr - xx min	Tempo funzionamento unità
SOFTWARE VERSION	V. Data di rilascio	Visualizza versione software

MODALITA' POTENZIOMETRO LOCALE

In questa modalità è possibile regolare l'intensità luminosa agendo sul potenziometro Ⓢ "DIMMER" e scegliere tramite il potenziometro Ⓣ "CCT / COLOUR WHEEL" la temperatura di colore o i colori preimpostati o custom secondo le seguenti tabelle:

CCT						
2700	3000	3200	3500	4000	5600	6500

(*) LED Boost

La funzione Boost permette di avere circa un 20% in più di flusso luminoso, ma è compatibile esclusivamente con un'impostazione della funzione FAN MODE in modalità AUTO.

(**) Fan Mode

Vi sono tre modalità di controllo ventole. L'utente può scegliere la modalità tramite il MENU OPTIONS.

COLOUR PRESET

Filter Number	Colour Name
4	medium bastard amber
19	fire
26	bright red
58	lavender
68	sky blue
71	tokyo blue
101	yello
102	light amber
103	straw
106	primary red
111	dark pink
115	peacock blue
116	medium blue-green
117	steel blue
119	dark blue
124	dark green
126	mauve
128	bright pink
131	marine blue
132	medium blue
134	golden amber
136	pale lavender
138	pale green
147	apricot
154	pale rose
158	deep orange
165	daylight blue
169	lilac tint
180	dark lavender
201	full c.t. blue
202	half c.t. blue
203	quarter c.t. blue
204	full c.t. orange
205	half c.t. orange
206	quarter c.t. orange
247	filter minus green
248	half minus green
778	millenium gold
793	vanity fair

MODALITA' DMX

Il modo dmx è selezionabile dal menu DMX SETTINGS.
Segue l'elenco dei modi dmx con la descrizione dei canali.

EASY - 2CH			
Ch	Nome	Valore DMX	
1	DIMMER	0..255	Da spento (0) a full (255)
2	PRESET		- vedere apposito paragrafo -

HSI - 7CH			
Ch	Nome	Valore DMX	
1	DIMMER	0..255	Da spento (0) a full (255)
2	HUE	0..255	Selezione della tinta. Sequenza: R, R+L, R+G+L, G+L, G, G+C, G+B+C, B+C, B, B+A, R+B+A, R+A, R.
3	HUE FINE	0..255	Selezione della tinta - fine
4	SATURATION	0..255	Saturazione colore - dal bianco impostato nel canale CCT al colore impostato nei canali HUE *Se canale CCT disattivo, il bianco di partenza è FULL WHITE
5	CCT		- vedere apposito paragrafo -
6	ADVANCED STROBE		- vedere apposito paragrafo -
7	SERVICE		- vedere apposito paragrafo -

RGBACL 8bit - 9CH			
Ch	Nome	Valore DMX	
1	DIMMER	0..255	Da spento (0) a full (255)
2	RED	0..255	Da spento (0) a full (255)
3	GREEN	0..255	Da spento (0) a full (255)
4	BLUE	0..255	Da spento (0) a full (255)
5	AMBER	0..255	Da spento (0) a full (255)
6	CYAN	0..255	Da spento (0) a full (255)
7	LIME	0..255	Da spento (0) a full (255)
8	ADVANCED STROBE		- vedere apposito paragrafo -
9	SERVICE		- vedere apposito paragrafo -

FULL 16bit - 21CH			
Ch	Nome	Valore DMX	
1	DIMMER	0..255	Da spento (0) a full (255)
2	DIMMER FINE	0..255	Da spento (0) a full (255)
3	RED	0..255	Da spento (0) a full (255)
4	RED FINE	0..255	Da spento (0) a full (255)
5	GREEN	0..255	Da spento (0) a full (255)
6	GREEN FINE	0..255	Da spento (0) a full (255)
7	BLUE	0..255	Da spento (0) a full (255)
8	BLUE FINE	0..255	Da spento (0) a full (255)
9	AMBER	0..255	Da spento (0) a full (255)
10	AMBER FINE	0..255	Da spento (0) a full (255)
11	CYAN	0..255	Da spento (0) a full (255)
12	CYAN FINE	0..255	Da spento (0) a full (255)
13	LIME	0..255	Da spento (0) a full (255)
14	LIME FINE	0..255	Da spento (0) a full (255)
15	COLOUR PRESET		- vedere apposito paragrafo -
16	CCT		- vedere apposito paragrafo -
17	GREEN +/-	0..15	No function
		16..111	Green - (da grande diminuzione a piccola diminuzione)
		112..144	No function
		145..239	Green + (da piccolo aumento a grande aumento)
		240..255	No function
18	DELAY		- vedere apposito paragrafo -
19	FAN	0..255	Ventola da velocità MINIMA a STANDARD (valori in Volt impostabili in menu Factory Setting)
20	ADVANCED STROBO		- vedere apposito paragrafo -
21	SERVICE		- vedere apposito paragrafo -

THEATRE 16bit - 8CH			
Ch	Nome	Valore DMX	
1	DIMMER	0..255	Da spento (0) a full (255)
2	DIMMER FINE	0..255	Da spento (0) a full (255)
3	CCT ALWAYS ON		- vedere apposito paragrafo -
4	GREEN +/-	0..15	No function
		16..111	Green - (da grande diminuzione a piccola diminuzione)
		112..144	No function
		145..239	Green + (da piccolo aumento a grande aumento)
		240..255	No function
5	DELAY		- vedere apposito paragrafo -
6	FAN	0..255	Ventola da velocità MINIMA a STANDARD (valori in Volt impostabili in menu Factory Setting)
7	ADVANCED STROBO		- vedere apposito paragrafo -
8	SERVICE		- vedere apposito paragrafo -

RGB 8bit - 6CH			
Ch	Nome	Valore DMX	
1	DIMMER	0..255	Da spento (0) a full (255)
2	RED	0..255	Da spento (0) a full (255)
3	GREEN	0..255	Da spento (0) a full (255)
4	BLUE	0..255	Da spento (0) a full (255)
5	ADVANCED STROBE		- vedere apposito paragrafo -
6	SERVICE		- vedere apposito paragrafo -

CMY 8bit - 6CH			
Ch	Nome	Valore DMX	
1	DIMMER	0..255	Da spento (0) a full (255)
5	CYAN	0..255	Da spento (0) a full (255)
6	MAGENTA	0..255	Da spento (0) a full (255)
7	YELLOW	0..255	Da spento (0) a full (255)
8	ADVANCED STROBE		- vedere apposito paragrafo -
9	SERVICE		- vedere apposito paragrafo -

CANALE DELAY			
valido in tutte le modalità DMX in cui è previsto			
Ch	Nome	Valore DMX	
xx	DELAY	0..45	No function - Il Delay è quello impostato a display
		46..55	0 ms
		56..65	30 ms
		66..75	60 ms
		76..85	90 ms
		86..95	120 ms
		96..105	150 ms
		106..115	180 ms
		116..125	210 ms
		126..135	240 ms
		136..145	270 ms
		146..155	300 ms
		156..165	330 ms
		166..175	360 ms
		176..185	390 ms
		186..195	420 ms
		196..205	450 ms
		206..215	480 ms
		216..225	510 ms
		226..235	540 ms
		236..245	570 ms
		246..255	600 ms

CANALE PRESET			
valido in tutte le modalità DMX in cui è previsto			
Ch	Nome	Valore DMX	
xx	PRESET	0	NONE
		1..3	2700K
		4..7	3000K
		8..11	3200K
		12..15	3500K
		16..19	4000K
		20..23	5600K
		24..27	6500K
		28..31	8000K
		32..35	FULL WHITE
		36..39	RED

xx	PRESET	40..43	GREEN
		44..47	BLUE
		48..51	CYAN
		52..55	YELLOW
		56..59	MAGENTA
		60..63	4 - MEDIUM BASTARD AMBER
		64..67	19 - FIRE
		68..71	26 - BRIGHT RED
		74..75	58 - LAVENDER
		76..79	68 - SKY BLUE
		80..83	71 - TOKYO BLUE
		84..87	101 - YELLOW
		88..91	102 - LIGHT AMBER
		92..95	103 - STRAW
		96..99	106 - PRIMARY RED
		100..103	111 - DARK PINK
		104..107	115 - PEACOCK BLUE
		108..111	116 - MEDIUM BLUE-GREEN
		112..115	117 - STEEL BLUE
		116..119	119 - DARK BLUE
		120..123	119 - DARK BLUE
		124..127	126 - MAUVE
		128..131	128 - BRIGHT PINK
		132..135	131 - MARINE BLUE
		136..139	132 - MEDIUM BLUE
		140..143	134 - GOLDEN AMBER
		144..147	136 - PALE LAVENDER
		148..151	138 - PALE GREEN
		152..155	147 - APRICOT
		156..159	154 - PALE ROSE
		160..163	158 - DEEP ORANGE
		164..167	165 - DAYLIGHT BLUE
		168..171	169 - LILAC TINT
		172..175	180 - DARK LAVENDER
176..179	201 - FULL CT BLUE		
180..183	202 - HALF CT BLUE		
184..187	203 - QUARTER CT BLUE		
188..191	204 - FULL CT ORANGE		
192..195	205 - HALF CT ORANGE		
196..199	206 - QUARTER CT ORANGE		
200..203	247 - FILTER MINUS GREEN		

xx	PRESET	204..207	248 – HALF MINUS GREEN
		208..211	778 – MILLENIUM GOLD
		212..215	793 – VANITY FAIR
		216..219	CUSTOM PRESET 1
		220..223	CUSTOM PRESET 2
		224..227	CUSTOM PRESET 3
		228..231	CUSTOM PRESET 4
		232..235	CUSTOM PRESET 5
		236..239	CUSTOM PRESET 6
		240..243	CUSTOM PRESET 7
		244..247	CUSTOM PRESET 8
		248..251	CUSTOM PRESET 9
		252..255	CUSTOM PRESET 10

CANALE COLOUR PRESET			
valido in tutte le modalità DMX in cui è previsto			
Ch	Nome	Valore DMX	
xx	COLOUR PRESET	0..35	NONE
		36..39	RED
		40..43	GREEN
		44..47	BLUE
		48..51	CYAN
		52..55	YELLOW
		56..59	MAGENTA
		60..63	4 - MEDIUM BASTARD AMBER
		64..67	19 - FIRE
		68..71	26 – BRIGHT RED
		74..75	58 - LAVENDER
		76..79	68 – SKY BLUE
		80..83	71 – TOKYO BLUE
		84..87	101 - YELLOW
		88..91	102 – LIGHT AMBER
		92..95	103 - STRAW
		96..99	106 – PRIMARY RED
		100..103	111 – DARK PINK
		104..107	115 – PEACOCK BLUE
		108..111	116 – MEDIUM BLUE-GREEN
		112..115	117 – STEEL BLUE
		116..119	119 – DARK BLUE
		120..123	119 – DARK BLUE
		124..127	126 – MAUVE
		128..131	128 – BRIGHT PINK

xx	COLOUR PRESET	132..135	131 – MARINE BLUE
		136..139	132 – MEDIUM BLUE
		140..143	134 – GOLDEN AMBER
		144..147	136 – PALE LAVENDER
		148..151	138 – PALE GREEN
		152..155	147 – APRICOT
		156..159	154 – PALE ROSE
		160..163	158 – DEEP ORANGE
		164..167	165 – DAYLIGHT BLUE
		168..171	169 – LILAC TINT
		172..175	180 – DARK LAVENDER
		176..179	201 – FULL CT BLUE
		180..183	202 – HALF CT BLUE
		184..187	203 – QUARTER CT BLUE
		188..191	204 – FULL CT ORANGE
		192..195	205 – HALF CT ORANGE
		196..199	206 – QUARTER CT ORANGE
		200..203	247 – FILTER MINUS GREEN
		204..207	248 – HALF MINUS GREEN
		208..211	778 – MILLENIUM GOLD
		212..215	793 – VANITY FAIR
		216..219	CUSTOM PRESET 1
		220..223	CUSTOM PRESET 2
		224..227	CUSTOM PRESET 3
		228..231	CUSTOM PRESET 4
		232..235	CUSTOM PRESET 5
		236..239	CUSTOM PRESET 6
		240..243	CUSTOM PRESET 7
244..247	CUSTOM PRESET 8		
248..251	CUSTOM PRESET 9		
252..255	CUSTOM PRESET 10		

CANALE ADVANCED STROBE			
valido in tutte le modalità DMX in cui è previsto			
Ch	Nome	Valore DMX	
xx	ADVANCED STROBE	0	STROBO NON ATTIVO
		1..150	Strobo da lento (3,86 s.) a veloce (30 ms)
		151..200	OFF
		201..210	FARO ON al colore impostato Abilitazione comando SERVICE 1 (impostazione di un custom preset, e attendere per 5 sec.)
		211..230	OFF
		231..240	FULL WHITE Abilitazione comando SERVICE 2 (impostazione di un parametro del faro, e attendere per 5 secondi). *Nelle modalità DMX in cui la funzione "SERVICE 2"- "LED CALIBRATION" è prevista, se SERVICE 2 è impostato su "LED CALIBRATION", in questo intervallo di valori il faro è acceso con i valori di calibrazione impostati nei canali 1..6
		241..255	OFF

CANALE CCT			
valido in tutte le modalità DMX in cui è previsto			
Ch	Nome	Valore DMX	
xx	CCT	0..4	NONE
		5..17	2700K
		18..34	da 2700K a 3000K
		35..51	3000K
		52..68	da 3000K a 3200K
		69..85	3200K
		86..102	da 3200K a 3500K
		103..119	3500K
		120..136	da 3500K a 4000K
		137..153	4000K
		154..170	da 4000K a 5600K
		171..187	5600K
		188..204	da 5600K a 6500K
		205..221	6500K
		222..238	da 6500K a 8000K
		239..255	8000K

CANALE CCT ALWAYS ACTIVE			
valido in tutte le modalità DMX in cui è previsto			
Ch	Nome	Valore DMX	
xx	CCT	0..17	2700K
		18..34	da 2700K a 3000K
		35..51	3000K
		52..68	da 3000K a 3200K
		69..85	3200K
		86..102	da 3200K a 3500K
		103..119	3500K
		120..136	da 3500K a 4000K
		137..153	4000K
		154..170	da 4000K a 5600K
		171..187	5600K
		188..204	da 5600K a 6500K
		205..221	6500K
		222..238	da 6500K a 8000K
		239..255	8000K

FUNZIONE SERVICE

Service 1 - Modalità di salvataggio di un PRESET

1. Impostare il colore desiderato, a seconda della modalità dmx
2. Selezionare il numero di preset che si intende salvare tramite il canale SERVICE (nel formato SERVICE 1)
3. Portare il canale ADVANCED STROBO nella fascia SERVICE 1 - il faro si accende con il colore impostato dai canali dmx
4. Rimanere in attesa per 5 secondi
5. Tre lampeggi confermano che l'operazione è stata portata a termine.

Service 2 - Modalità di salvataggio di una impostazione (ESCLUSO COLOUR CALIBRATION)

1. Selezionare l'impostazione che si desidera effettuare tramite il canale SERVICE (nel formato SERVICE 2)
2. Portare il canale ADVANCED STROBO nella fascia SERVICE 2 - il faro si accende a FULL WHITE
3. Rimanere in attesa per 5 secondi
4. Tre lampeggi confermano che l'operazione è stata portata a termine.

SERVICE 2 - Modalità di salvataggio della COLOUR CALIBRATION

1. La colour calibration è disponibile solo per le modalità dmx RGBACL e FULL
2. Impostare i primi 6 canali DMX ai valori di calibrazione R, G, B, A, C, L desiderati
3. Selezionare l'intervallo di valori COLOUR CALIBRATION (192..197) sul canale SERVICE (nel formato SERVICE 2)
4. Portare il canale ADVANCED STROBO nell'intervallo di valori SERVICE 2 (231..240); il faro si accende con i valori di calibrazione impostati sui canali 1..6
5. Rimanere in attesa per 5 secondi
6. Tre lampeggi confermano che l'operazione è stata portata a termine.

Quando il canale dmx SERVICE 2 è nell'intervallo valori COLOUR CALIBRATION e il canale dmx ADVANCED STROBO è nell'intervallo valori SERVICE 2 il faro si accende con i valori di calibrazione impostati nei canali 1..6: durante questa fase è possibile regolare tali valori di calibrazione; sarà poi sufficiente portare il canale dmx ADVANCED STROBO fuori dall'intervallo di valori SERVICE 2 e quindi riportarlo in tale intervallo, aspettando 5 secondi per ottenere il salvataggio dei valori di calibrazione. L'operazione verrà confermata con tre lampeggi del faro.

CANALE SERVICE			
SERVICE 1 - valido se canale dmx ADVANCED STROBE in fascia SERVICE 1			
Ch	Nome	Valore DMX	
xx	SERVICE	0..5	INACTIVE
		6..30	SAVE CUSTOM PRESET 1
		31..55	SAVE CUSTOM PRESET 2
		56..80	SAVE CUSTOM PRESET 3
		81..105	SAVE CUSTOM PRESET 4
		106..130	SAVE CUSTOM PRESET 5
		131..155	SAVE CUSTOM PRESET 6
		156..180	SAVE CUSTOM PRESET 7
		181..205	SAVE CUSTOM PRESET 8
		206..230	SAVE CUSTOM PRESET 9
		231..255	SAVE CUSTOM PRESET 10

CANALE SERVICE			
SERVICE 2 - valido se canale dmx ADVANCED STROBE in fascia SERVICE 2			
Ch	Nome	Valore DMX	
xx	SERVICE	0..5	INACTIVE
		6..11	LED DELAY OFF
		12..17	LED DELAY 30ms
		18..23	LED DELAY 60ms
		24..29	LED DELAY 120ms
		30..35	LED DELAY 180ms
		36..41	LED DELAY 240ms
		42..47	LED DELAY 300ms
		48..53	LED DELAY 360ms
		54..59	LED DELAY 420ms
		60..65	LED DELAY 480ms
		66..71	LED DELAY 600ms
		72..77	CURVE LINEAR
		78..83	CURVE QUADRATIC
		84..89	FREQUENCY 500Hz
		90..95	FREQUENCY 800Hz
		96..101	FREQUENCY 1000Hz
		102..107	FREQUENCY 1500Hz
		108..113	FREQUENCY 3000Hz
		114..119	FREQUENCY 5000Hz
		120..125	FREQUENCY 10000Hz
		126..131	FREQUENCY 15000Hz
		132..137	FREQUENCY 20000Hz
		138..143	LED BOOST ON
		144..149	LED BOOST OFF
		150..155	FAN MODE AUTO
		156..161	FAN MODE STANDARD
		162..167	FAN MODE SILENT
		168..173	DISPLAY STANDARD
		174..179	DISPLAY ROTATED
		180..185	DISPLAY OFF
		186..191	DISPLAY ON
		192..197	COLOUR CALIBRATION (impostare i primi 6 canali ai valori di calibrazione, mantenendoli per 5 secondi). *Intervallo valori attivo solo per modalità dmx RGBACL e FULL
198..203	DEFAULT SET		
204..255	FREE - INACTIVE		

RDM

Il presente dispositivo supporta il protocollo RDM, ultima versione (ANSI E1.20 – 2010). Vengono supportati i seguenti parametri:

Denominazione Plasa/ESTA	Numero Canali
DEVICE_INFO	Lettura dei seguenti parametri: - Versione protocollo RDM - Device Model ID - Categoria prodotto - ID versione sw - Numero di canali DMX - Indice modalità DMX - Indirizzo DMX - Numero di sub-devices - Numero di sensori
IDENTIFY_DEVICE	Accensione dei LED per consentire di individuare visivamente il dispositivo
DMX_START_ADDRESS	Impostazione/lettura Indirizzo DMX
SOFTWARE_VERSION_LABEL	Descrizione testuale versione sw
SUPPORTED_PARAMETERS	Elenco dei parametri supportati
DMX_PERSONALITY	Impostazione modalità DMX
DMX_PERSONALITY_DESCRIPTION	Ottenimento descrizione testuale modalità DMX
DEVICE_MODEL_DESCRIPTION	Descrizione testuale del device model
MANUFACTURER_LABEL	Descrizione testuale manufacturer
SENSOR_DEFINITION, SENSOR_VALUE	Visualizzazione dei valori letti dal sensore di temperatura, espresso in decimi di grado Celsius

MODALITA' STAND ALONE / MASTER / SLAVE

Il faro è predisposto per funzionare anche senza controllo da DMX o da potenziometri. E' possibile selezionare in quale modalità lavorare utilizzando la voce di menu "STANDALONE" -> "STDALONE MODE"

Le modalità previste sono:

- DISABLED: il faro viene comandato da dmx in ingresso standard e dai potenziometri
- STANDALONE MANUAL: il faro ignora il segnale dmx e i potenziometri ed il colore è impostabile da menu "STANDALONE" -> "MANUAL MODE".
- STANDALONE AUTO SCENE: il faro ignora segnale dmx e potenziometri ed esegue la sequenza di scene memorizzata (max 10), impostabili da menu "STANDALONE" -> "AUTO SCENE MODE"
- MASTER MANUAL: il faro ignora segnale dmx, il colore è impostabile da menu "STANDALONE" -> "MANUAL MODE", e produce in uscita sulla linea DMX

il comando per attivare quello stesso colore sui fari connessi via DMX











- MASTER AUTO SCENE: il faro ignora il segnale dmx e i potenziometri, esegue la sequenza di scene memorizzata da menu "STANDALONE" -> "AUTO SCENE MODE" e produce in uscita sulla linea DMX il comando per eseguire la stessa sequenza sui fari connessi via DMX
- SLAVE: il faro ignora segnale dmx e potenziometri ed esegue i comandi ricevuti dal faro MASTER presente sulla linea DMX.

L'impostazione della modalità viene salvata, visualizzata nella schermata principale, e alla riaccensione del faro verrà presentata come modalità attiva.

Se allo startup il faro MASTER (in modalità manual o auto scene) rileva la presenza di un segnale DMX in ingresso, riproduce la scena o sequenza impostata ma non la trasmette ai fari SLAVE, e segnala nella schermata principale, che la linea DMX è occupata. Per poter far funzionare il sistema correttamente, è necessario eliminare la sorgente DMX in ingresso.

Quando è attiva una delle modalità standalone, il faro ignora il segnale dmx standard e ignora i potenziometri.

MENU STAND ALONE -> MANUAL MODE

MANUAL			
RED 000	AMB 000		
GRN 000	CYA 000		
BLU 000	LIM 000		
ABORT	CONFIRM		

- Premere UP o DOWN per selezionare la voce da modificare (apparirà evidenziata).
- Premere ENTER per procedere con la modifica: il valore accanto alla voce si illumina. Utilizzare il potenziometro del dimmer per modificare il valore.
- Premere ENTER per confermare la modifica, ESC per abbandonare.
- Una volta modificate tutte le voci desiderate:
 - posizionarsi su CONFIRM e premere ENTER per confermare, o posizionarsi su ABORT e premere ENTER per rinunciare alle modifiche eseguite.
 - Premere ESC su una qualsiasi voce per uscire senza salvare le modifiche.









MENU STAND ALONE -> AUTO SCENE

Voce	Valore	Def	Descrizione
SCENE 1 ... SCENE 10			Creazione e modifica delle scene.
MANUAL MODE	IN FIRST POSITION AFTER SCENE 1 ... AFTER SCENE 8 IN LAST POSITION	IN LAST POSITION	Selezionando questa voce è possibile inserire una nuova scena nella posizione desiderata utilizzando i tasti + e - per il posizionamento.

MENU STAND ALONE -> AUTO SCENE -> SCENE X

Voce	Valore	Def	Descrizione
SCENE SET			Si entra nella schermata di impostazione della scena, descritta in apposito paragrafo
PAUSE TIME	0.1 .. 60.0 s	1.0 s	E' il tempo di permanenza della scena
FADE TIME	0.1 .. 60.0 s	1.0 s	E' il tempo di dissolvenza verso la scena successiva
SCENE DELETE	Enter to Delete Esc to Exit		Cancellazione della scena
FROM DMX	Enter to Copy from Dmx Esc to Exit		Copia della scena da segnale Dmx: premere Enter per vedere la scena impostata tramite Dmx, e premere nuovamente Enter per confermare la copia. Se Dmx assente, mostra il messaggio "Dmx Not Present"
SCENE COPY	Enter to Copy Esc to Exit		COPIA della scena: la scena (valori RGBACL + tempi Pausa e Fade) viene copiata in memoria per poter essere successivamente incollata
SCENE PASTE	Enter to Paste Esc to Exit		INCOLLA della scena: la scena precedentemente copiata viene incollata sulla scena attiva.

MENU STAND ALONE -> AUTO SCENE -> SCENE X -> SCENE SET









SCENE X			
RED 000	AMB 000		
GRN 000	CYA 000		
BLU 000	LIM 000		
ABORT	CONFIRM		

- Premere UP o DOWN per selezionare la voce da modificare (apparirà evidenziata).
- Premere ENTER per procedere con la modifica: il valore accanto alla voce si illumina. Utilizzare il potenziometro del dimmer per modificare il valore.
- Premere ENTER per confermare la modifica, ESC per abbandonare.
- Una volta modificate tutte le voci desiderate:
 - posizionarsi su CONFIRM e premere ENTER per confermare, o posizionarsi su ABORT e premere ENTER per rinunciare alle modifiche eseguite.
 - Premere ESC su una qualsiasi voce per uscire senza salvare le modifiche.

MENU STAND ALONE -> CUSTOM PRESETS

Voce	Valore	Def	Descrizione
CUSTOM PRESET 1 ... CUSTOM PRESET 10			Selezione del custom preset da modificare. I custom preset sono modificabili anche tramite Dmx

MENU STAND ALONE -> CUSTOM PRESETS -> CUSTOM PRESET X

CUSTOM PRESET X			
RED 000	AMB 000		
GRN 000	CYA 000		
BLU 000	LIM 000		
ABORT	CONFIRM		

- Premere UP o DOWN per selezionare la voce da modificare (apparirà evidenziata).
- Premere ENTER per procedere con la modifica: il valore accanto alla voce si illumina. Utilizzare il potenziometro del dimmer per modificare il valore.
- Premere ENTER per confermare la modifica, ESC per abbandonare.
- Una volta modificate tutte le voci desiderate:
 - posizionarsi su CONFIRM e premere ENTER per confermare, o posizionarsi su ABORT e premere ENTER per rinunciare alle modifiche eseguite.
 - Premere ESC su una qualsiasi voce per uscire senza salvare le modifiche.

DESCRIPTION OF THE LUMINAIRE

Referring to figures on pages 2-3:

- ① Suspension yoke
- ② Handle for tilt regulation
- ③ Accessory guides
- ④ Accessory locking and releasing guide
- ⑤ Handles for lens adjustment: focus and zoom
- ⑥ Levers for framing shutters adjustment
- ⑦ Display and menu buttons
- ⑧ DMX THRU connector
- ⑨ DMX IN connector
- ⑩ Fuse
- ⑪ Power OUT (Powercon connector)
- ⑫ Power IN (Powercon connector)
- ⑬ CCT / Colour Wheel adjustment knob (in Local Potentiometer mode)
- ⑭ Light intensity adjustment knob (in Local Potentiometer mode)
- ⑮ Screw for front housing removal
- ⑯ Front housing rotation stop knob
- ⑰ Front housing access door screw for lenses cleaning
- ⑱ Gobo slot sliding cover

INTRODUCTION

The luminaire you have bought complies to 2006/95/EC, 2004/108/EC and 2011/65/EU European Directives.

The label on the side of the luminaire lists the following information:

- Model
- Mains supply voltage (V)
- Lamp wattage (W)
- Protection index (IP)
- maximum allowed ambient temperature in °C

INSTALLATION

- The luminaire has been designed for professional use only
- Do not direct the light beam straight into somebody's eyes
- Read carefully the information label on the side of the luminaire
- Remember to connect the safety cable, if required by local health and safety regulations
- The luminaire can be either suspended or mounted on a stand.

WARNING: THE LUMINAIRE MUST ALWAYS BE EARTHED

ELECTRICAL CONNECTIONS

The luminaire has been designed to operate with a 100V to 240V supply, 50-60Hz.

Before and during the installation, make sure you follow the guidelines below:

- Always check the earth continuity connection for the line being used.
- Ensure the required voltage of the unit is the same as the supplied one.
- The unit is designed for indoor use: if it is to be used outdoor, ensure it is protected from dampness and rain. (IP 20)

WARNING: THIS UNIT MUST NOT BE CONNECTED TO A DIMMER

FOCUSING

Using the handle on the side ② it is possible to loosen the luminaire when it is locked in a certain position and thus change its inclination. You can rotate the luminaire on the vertical axis by rotating it on its hook clamp.

The zoom is adjusted with the handles ⑤ by widening or narrowing the light beam and focusing.

Through the four framing shutters ⑥ it is possible to profile the light beam to obtain special shapes.

By loosening the knob ⑮ you can rotate the front housing, taking care to re-lock it in the new position.

By loosening the knob ⑯ and the screw ⑮ and rotating the front housing it is possible to remove it.

To clean the lenses, loosen the screw ⑰ and slide the access door to the front housing, taking care to put the door back in place and re-fix it.

MAINTENANCE

Do not open the fixture. Maintenance should be performed only by the manufacturer or by its service agent.

The luminaire must be serviced at least once a year, to check the integrity of its electrical and mechanical parts and to keep software updated.

RECYCLING

The product must be recycled or disposed of, according to Directive 2002/96/CE.



OPERATING MODE

The luminaire is designed to be used in different operating modes:

- LOCAL POTENTIOMETER
- DMX (Wireless optional)
- RDM
- STAND ALONE

LIGHT OUTPUT CONTROL DEPENDING ON THE TEMPERATURE

The fixture is equipped with a temperature control of the LED and of the driver motherboard, which, to avoid an early deterioration in case of overtemperature, regulates the light intensity.

INPUTS PRIORITIES

Input priority is given:

- **in absence of the DMX signal**, the value set with the potentiometer will be active
- **when there is the DMX signal** the relevant signal is followed and the potentiometer will be ignored
- **if the DMX signal is eliminated or lost**, the DMX set level is kept until you act on the potentiometer, which will set the new value.

DISPLAY INTERFACE



MENU

When switched on, the installed software version is displayed, followed by the display of the default settings, ie the currently set operating mode.

If the luminaire is DMX controlled, after 3 seconds the display will show the mode and DMX address

RGBACL 8bit - 9CH	<input type="radio"/>
001	<input type="radio"/>
	<input type="radio"/> SETUP

Otherwise it will show the potentiometers status:

MANUAL	<input type="radio"/>
GREEN 18%	<input type="radio"/>
	<input type="radio"/> SETUP

Should the luminaire be set in one of the standalone modes (please see the relevant paragraph), the display will show one of the following info:

STANDALONE	<input type="radio"/>
MANUAL	<input type="radio"/>
	<input type="radio"/> SETUP

STANDALONE	<input type="radio"/>
AUTOSCENE 1/5	<input type="radio"/>
	<input type="radio"/> SETUP

MASTER	<input type="radio"/>
MANUAL DMX LINE BUSY *	<input type="radio"/>
	<input type="radio"/> SETUP

MASTER	<input type="radio"/>
AUTO SCENE 1/5 DMX LINE BUSY *	<input type="radio"/>
	<input type="radio"/> SETUP

SLAVE	<input type="radio"/>
	<input type="radio"/> SETUP

*DMX LINE BUSY will appear only when the dmx line is busy with the consequent impossibility of producing a DMX signal on the line.

LEGEND

-  SETUP
-  BACK
-  PREV
-  NEXT
-  ENTER



By pressing the SETUP button you access the menu setup. With the PREV and NEXT buttons you can scroll the items list which in case of value type entries will have the function of increasing (+) or decreasing (-) the values. The ENTER button allows to access the submenu and change the values which can be confirmed by pressing ENTER or canceled with the BACK button, which can be used also to exit the submenu and go back to the main menu.

MENU STRUCTURE - MAIN MENU

Item	Value	Def	Description
DMX SETTINGS			Dmx settings submenu
STAND ALONE			Standalone settings submenu
OPTIONS			Optional settings submenu
INFO			Information submenu

MENU DMX SETTING

Item	Value	Def	Description
DMX ADDRESS	1 .. xxx the max value depends on the personality	1	Dmx address
DMX PERSONALITY	EASY - 2CH HSI - 7CH RGBACL 8bit - 9CH FULL 16bit - 21CH THEATER 16bit - 8CH RGB 8bit - 6CH CMY 8bit - 6CH	EASY 2CH	Dmx mode
WIRELESS DMX	Optional		Wireless dmx setting submenu

MENU DMX SETTING - WIRELESS DMX

Item	Value	Def	Description
ACTIVATION	ON / OFF	OFF	Switch ON/OFF the wireless DMX module
UNLINK	Enter to Unlink Esc to Exit		To unlink the fixture from the wireless dmx transmitter

MENU STAND ALONE

Item	Value	Def	Description
STDALONE MODE	DISABLED STANDALONE MANUAL STANDALONE AUTO SC. MASTER MANUAL MASTER AUTO SCENE SLAVE	DISABLED	Standalone function mode. See the relevant paragraph
MANUAL MODE			Values setting for manual mode. Enter in the scene setting screen, described in the relevant paragraph
AUTO SCENE MODE			Values setting for auto mode. Enter in the menu "AUTO SCENE"
CUSTOM PRESETS			Value setup for the 10 custom presets. Enter in the menu "CUSTOM PRESETS"

MENU OPTIONS

Item	Value	Def	Description
LED DELAY	OFF / 30, 60..600 ms	120 ms	Delay time on LED output. This parameter is ignored when you select a personality containing the "Delay" channel
DIMMING CURVE	LINEAR QUADRATIC		Gamma Correction

AMBER SHIFT	ON OFF	OFF	Amber Shift mode setting (see the relevant paragraph). If the Amber Shift mode is ON and the preset value is 3200K the dimming curve is forced at HALO mode regardless of the value set in the menu.
OUT FREQUENCY	500, 800,1000,1500... 10000,11000, 12000... 20000 Hz	1000 Hz	PWM LED frequency
LED BOOST (*)	OFF ON	OFF	Set the maximum (ON) or nominal (OFF) current value. The absolute values can be set in the Factory menu. When confirmed the luminaire switches off for 0.2 seconds
FAN MODE (**)	AUTO STANDARD SILENT	AUTO	Selects the fans operation mode. For some dmx modes this value is ignored. See the relevant paragraph
DISPLAY ROTAT.	STANDARD ROTATED	STANDARD	180° rotation of the display. Standard = keys to the right of the display.
DISPLAY STANDBY	OFF ON	OFF	By selecting ON the display turns off automatically after 60 seconds of inactivity
LED CALIB. (***)			LED calibration setup: enter the LED CALIB menu
DEFAULT SET			It sets the default for all the user parameters
FACTORY SETTING	Riservato al Costruttore		Factory default setting

- 1) AUTO mode: the fans are automatically adjusted based on the LED temperature.
- 2) STANDARD mode: the fans are always kept at the default value.
- 3) SILENT mode: the fans are always kept at the minimum value.

(***) LED Calibration

Entering this menu, the luminaire switches on with the set calibration values.

MENU OPTIONS - LED CALIBRATION

Item	Value	Def	Description
RED CALIB.	0.255	255	Calibration
GREEN CALIB.	0.255	255	Calibration
BLUE CALIB.	0.255	255	Calibration
AMBER CALIB.	0.255	255	Calibration
CYAN CALIB.	0.255	255	Calibration
LIME CALIB.	0.255	255	Calibration

MENU INFO

Item	Value	Description
LED TEMPERAT.	25°C	LED temperature
RED LED TIME	Xx Hr - xx min	Red LED life hours
GREEN LED TIME	Xx Hr - xx min	Green LED life hours
BLUE LED TIME	Xx Hr - xx min	Blue LED life hours
AMBER LED TIME	Xx Hr - xx min	Amber LED life hours
CYAN LED TIME	Xx Hr - xx min	Cyan LED life hours
LIME LED TIME	Xx Hr - xx min	Lime LED life hours
UNIT TIME	00 Hr - 00 min	Unit operation time
SOFTWARE VERSION	V. Release date	It displays the software version

LOCAL POTENTIOMETER MODE

In this mode you can adjust the light intensity using the potentiometer Ⓢ "DIMMER" and choose the colour temperature or the preset/custom colours through the potentiometer Ⓢ "CCT / COLOUR WHEEL" according to the following tables:

CCT						
2700	3000	3200	3500	4000	5600	6500

(*) LED Boost

The Boost function allows about a 20% increase in light output, but it is exclusively compatible with the FAN MODE function setting in AUTO mode.

(**) Fan Mode

There are three fan control modes. The user can choose the mode via the OPTIONS MENU.

COLOUR PRESET

Filter Number	Colour Name
4	medium bastard amber
19	fire
26	bright red
58	lavender
68	sky blue
71	tokyo blue
101	yello
102	light amber
103	straw
106	primary red
111	dark pink
115	peacock blue
116	medium blue-green
117	steel blue
119	dark blue
124	dark green
126	mauve
128	bright pink
131	marine blue
132	medium blue
134	golden amber
136	pale lavender
138	pale green
147	apricot
154	pale rose
158	deep orange
165	daylight blue
169	lilac tint
180	dark lavender
201	full c.t. blue
202	half c.t. blue
203	quarter c.t. blue
204	full c.t. orange
205	half c.t. orange
206	quarter c.t. orange
247	filter minus green
248	half minus green
778	millenium gold
793	vanity fair

DMX MODE

The DMX mode can be selected from the DMX SETTINGS menu. The DMX mode list with the description of the channels will follow.

EASY – 2CH			
Ch	Name	DMX Value	
1	DIMMER	0..255	From Off (0) to Full (255)
2	PRESET		- See the relevant paragraph -

HSI – 7CH			
Ch	Name	DMX Value	
1	DIMMER	0..255	From Off (0) to Full (255)
2	HUE	0..255	Selection of the colour. Sequence: R, R+L, R+G+L, G+L, G, G+C, G+B+C, B+C, B, B+A, R+B+A, R+A, R.
3	HUE FINE	0..255	Selection of the colour - fine
4	SATURATION	0..255	Hue saturation - from white set on the CCT channel to the hue set in the HUE channels. *If the CCT channel is inactive, the starting white is FULL WHITE
5	CCT		- See the relevant paragraph -
6	ADVANCED STROBE		- See the relevant paragraph -
7	SERVICE		- See the relevant paragraph -

RGBACL 8bit – 9CH			
Ch	Name	DMX Value	
1	DIMMER	0..255	From Off (0) to Full (255)
2	RED	0..255	From Off (0) to Full (255)
3	GREEN	0..255	From Off (0) to Full (255)
4	BLUE	0..255	From Off (0) to Full (255)
5	AMBER	0..255	From Off (0) to Full (255)
6	CYAN	0..255	From Off (0) to Full (255)
7	LIME	0..255	From Off (0) to Full (255)
8	ADVANCED STROBE		- See the relevant paragraph -
9	SERVICE		- See the relevant paragraph -

FULL 16bit - 21CH			
Ch	Name	DMX Value	
1	DIMMER	0..255	From Off (0) to Full (255)
2	DIMMER FINE	0..255	From Off (0) to Full (255)
3	RED	0..255	From Off (0) to Full (255)
4	RED FINE	0..255	From Off (0) to Full (255)
5	GREEN	0..255	From Off (0) to Full (255)
6	GREEN FINE	0..255	From Off (0) to Full (255)
7	BLUE	0..255	From Off (0) to Full (255)
8	BLUE FINE	0..255	From Off (0) to Full (255)
9	AMBER	0..255	From Off (0) to Full (255)
10	AMBER FINE	0..255	From Off (0) to Full (255)
11	CYAN	0..255	From Off (0) to Full (255)
12	CYAN FINE	0..255	From Off (0) to Full (255)
13	LIME	0..255	From Off (0) to Full (255)
14	LIME FINE	0..255	From Off (0) to Full (255)
15	COLOUR PRESET		- See the relevant paragraph -
16	CCT		- See the relevant paragraph -
17	GREEN +/-	0..15	No function
		16..111	Green - (from great to little decrease)
		112..144	No function
		145..239	Green + (from little to great increase)
		240..255	No function
18	DELAY		- See the relevant paragraph -
19	FAN	0..255	Fan from MINIMUM to STANDARD speed (values in Volts can be set in the Factory Setting menu)
20	ADVANCED STROBO		- See the relevant paragraph -
21	SERVICE		- See the relevant paragraph -

THEATRE 16bit - 8CH			
Ch	Name	DMX Value	
1	DIMMER	0..255	From Off (0) to Full (255)
2	DIMMER FINE	0..255	From Off (0) to Full (255)
3	CCT ALWAYS ON		- See the relevant paragraph -
4	GREEN +/-	0..15	No function
		16..111	Green - (from great to little decrease)
		112..144	No function
		145..239	Green + (from little to great increase)
		240..255	No function
5	DELAY		- vedere apposito paragrafo -
6	FAN	0..255	Fan from MINIMUM to STANDARD speed (values in Volts can be set in the Factory Setting menu)
7	ADVANCED STROBO		- See the relevant paragraph -
8	SERVICE		- See the relevant paragraph -

RGB 8bit - 6CH			
Ch	Name	DMX Value	
1	DIMMER	0..255	From Off (0) to Full (255)
2	RED	0..255	From Off (0) to Full (255)
3	GREEN	0..255	From Off (0) to Full (255)
4	BLUE	0..255	From Off (0) to Full (255)
5	ADVANCED STROBE		- See the relevant paragraph -
6	SERVICE		- See the relevant paragraph -

CMY 8bit - 6CH			
Ch	Name	DMX Value	
1	DIMMER	0..255	From Off (0) to Full (255)
5	CYAN	0..255	From Off (0) to Full (255)
6	MAGENTA	0..255	From Off (0) to Full (255)
7	YELLOW	0..255	From Off (0) to Full (255)
8	ADVANCED STROBE		- See the relevant paragraph -
9	SERVICE		- See the relevant paragraph -

DELAY CHANNEL			
valid in all the DMX modes where it is foreseen			
Ch	Name	DMX Value	
xx	DELAY	0.45	No function - the Delay is the one set on the display
		46..55	0 ms
		56..65	30 ms
		66..75	60 ms
		76..85	90 ms
		86..95	120 ms
		96..105	150 ms
		106..115	180 ms
		116..125	210 ms
		126..135	240 ms
		136..145	270 ms
		146..155	300 ms
		156..165	330 ms
		166..175	360 ms
		176..185	390 ms
		186..195	420 ms
		196.205	450 ms
		206..215	480 ms
		216..225	510 ms
		226..235	540 ms
236..245	570 ms		
246.255	600 ms		

PRESET CHANNEL			
valid in all the DMX modes where it is foreseen			
Ch	Name	DMX Value	
xx	PRESET	0	NONE
		1..3	2700K
		4..7	3000K
		8..11	3200K
		12..15	3500K
		16..19	4000K
		20..23	5600K
		24..27	6500K
		28..31	8000K
		32..35	FULL WHITE
		36..39	RED

xx	PRESET	40..43	GREEN
		44..47	BLUE
		48..51	CYAN
		52..55	YELLOW
		56..59	MAGENTA
		60..63	4 - MEDIUM BASTARD AMBER
		64..67	19 - FIRE
		68..71	26 - BRIGHT RED
		74..75	58 - LAVENDER
		76..79	68 - SKY BLUE
		80..83	71 - TOKYO BLUE
		84..87	101 - YELLOW
		88..91	102 - LIGHT AMBER
		92..95	103 - STRAW
		96..99	106 - PRIMARY RED
		100..103	111 - DARK PINK
		104..107	115 - PEACOCK BLUE
		108..111	116 - MEDUM BLUE-GREEN
		112..115	117 - STEEL BLUE
		116..119	119 - DARK BLUE
		120..123	119 - DARK BLUE
		124..127	126 - MAUVE
		128..131	128 - BRIGHT PINK
		132..135	131 - MARINE BLUE
		136..139	132 - MEDIUM BLUE
		140..143	134 - GOLDEN AMBER
		144..147	136 - PALE LAVENDER
		148..151	138 - PALE GREEN
		152..155	147 - APRICOT
		156..159	154 - PALE ROSE
		160..163	158 - DEEP ORANGE
		164..167	165 - DAYLIGHT BLUE
		168..171	169 - LILAC TINT
		172..175	180 - DARK LAVENDER
		176..179	201 - FULL CT BLUE
		180..183	202 - HALF CT BLUE
		184..187	203 - QUARTER CT BLUE
		188..191	204 - FULL CT ORANGE
		192..195	205 - HALT CT ORANGE
		196..199	206 - QUARTER CT ORANGE
200.203	247 - FILTER MINUS GREEN		

xx	PRESET	204..207	248 – HALF MINUS GREEN
		208..211	778 – MILLENIUM GOLD
		212..215	793 – VANITY FAIR
		216..219	CUSTOM PRESET 1
		220..223	CUSTOM PRESET 2
		224..227	CUSTOM PRESET 3
		228..231	CUSTOM PRESET 4
		232..235	CUSTOM PRESET 5
		236..239	CUSTOM PRESET 6
		240..243	CUSTOM PRESET 7
		244..247	CUSTOM PRESET 8
		248..251	CUSTOM PRESET 9
		252..255	CUSTOM PRESET 10

COLOUR PRESET CHANNEL			
valid in all the DMX modes where it is foreseen			
Ch	Name	DMX Value	
xx	COLOUR PRESET	0..35	NONE
		36..39	RED
		40..43	GREEN
		44..47	BLUE
		48..51	CYAN
		52..55	YELLOW
		56..59	MAGENTA
		60..63	4 - MEDIUM BASTARD AMBER
		64..67	19 - FIRE
		68..71	26 – BRIGHT RED
		74..75	58 - LAVENDER
		76..79	68 – SKY BLUE
		80..83	71 – TOKYO BLUE
		84..87	101 - YELLOW
		88..91	102 – LIGHT AMBER
		92..95	103 - STRAW
		96..99	106 – PRIMARY RED
		100..103	111 – DARK PINK
		104..107	115 – PEACOCK BLUE
		108..111	116 – MEDUM BLUE-GREEN
		112..115	117 – STEEL BLUE
		116..119	119 – DARK BLUE
		120..123	119 – DARK BLUE
		124..127	126 - MAUVE
		128..131	128 – BRIGHT PINK

xx	COLOUR PRESET	132..135	131 – MARINE BLUE
		136..139	132 – MEDIUM BLUE
		140..143	134 – GOLDEN AMBER
		144..147	136 – PALE LAVENDER
		148..151	138 – PALE GREEN
		152..155	147 – APRICOT
		156..159	154 – PALE ROSE
		160..163	158 – DEEP ORANGE
		164..167	165 – DAYLIGHT BLUE
		168..171	169 – LILAC TINT
		172..175	180 – DARK LAVENDER
		176..179	201 – FULL CT BLUE
		180..183	202 – HALF CT BLUE
		184..187	203 – QUARTER CT BLUE
		188..191	204 – FULL CT ORANGE
		192..195	205 – HALT CT ORANGE
		196..199	206 – QUARTER CT ORANGE
		200..203	247 – FILTER MINUS GREEN
		204..207	248 – HALF MINUS GREEN
		208..211	778 – MILLENIUM GOLD
		212..215	793 – VANITY FAIR
		216..219	CUSTOM PRESET 1
		220..223	CUSTOM PRESET 2
		224..227	CUSTOM PRESET 3
		228..231	CUSTOM PRESET 4
		232..235	CUSTOM PRESET 5
		236..239	CUSTOM PRESET 6
		240..243	CUSTOM PRESET 7
		244..247	CUSTOM PRESET 8
		248..251	CUSTOM PRESET 9
252..255	CUSTOM PRESET 10		

ADVANCED STROBE CHANNEL valid in all the DMX modes where it is foreseen			
Ch	Name	DMX Value	
xx	ADVANCED STROBE	0	INACTIVE STROBO
		1..150	Strobo from slow (3,86 s.) to fast (30 ms)
		151..200	OFF
		201..210	Fixture ON at the set colour Enabling SERVICE 1 control (set of a custom preset, and keep on hold for 5 secs.)
		211..230	OFF
		231..240	FULL WHITE Enabling SERVICE 2 control (set a parameter of the luminaire, and keep on hold for 5 secs.) *In the DMX modes where the "SERVICE 2" - "LED CALIBRATION" is foreseen, if SERVICE 2 is set on "LED CALIBRATION", in this area the luminaire is on with calibration values set on channels 1..6
		241..255	OFF

CCT ALWAYS ACTIVE CHANNEL valid in all the DMX modes where it is foreseen			
Ch	Name	DMX Value	
xx	CCT	0..17	2700K
		18..34	da 2700K a 3000K
		35..51	3000K
		52..68	da 3000K a 3200K
		69..85	3200K
		86..102	da 3200K a 3500K
		103..119	3500K
		120..136	da 3500K a 4000K
		137..153	4000K
		154..170	da 4000K a 5600K
		171..187	5600K
		188..204	da 5600K a 6500K
		205..221	6500K
		222..238	da 6500K a 8000K
239..255	8000K		

CCT CHANNEL valid in all the DMX modes where it is foreseen			
Ch	Name	DMX Value	
xx	CCT	0.4	NONE
		5..17	2700K
		18..34	da 2700K a 3000K
		35..51	3000K
		52..68	da 3000K a 3200K
		69..85	3200K
		86..102	da 3200K a 3500K
		103..119	3500K
		120..136	da 3500K a 4000K
		137..153	4000K
		154..170	da 4000K a 5600K
		171..187	5600K
		188..204	da 5600K a 6500K
		205..221	6500K
		222..238	da 6500K a 8000K
		239..255	8000K

SERVICE FUNCTION

Service 1 - Saving mode of a PRESET

1. Set the decided colour, depending on the dmx mode
2. Set the number of presets you wish to save through the SERVICE channel (in SERVICE 1 format)
3. Move the ADVANCED STROBO channel to the SERVICE 1 area - the luminaire switches on with colour set by the dmx channels
4. Keep on hold for 5 secs.
5. Three flashes confirm that the operation was completed.

Service 2 - Saving mode of a setup (EXCLUDING COLOUR CALIBRATION)

1. Select the setup you wish to perform through the SERVICE channel (in format SERVICE 2)
2. Move the ADVANCED STROBO channel to the SERVICE 2 area - the luminaire switches on at FULL WHITE
3. Keep on hold for 5 secs.
4. Three flashes confirm that the operation was completed

SERVICE 2 - COLOUR CALIBRATION saving mode

1. The colour calibration is available only for the dmx RGBACL and FULL modes
2. Set the first 6 DMX channels on the desired calibration values R, G, B, A, C, L
3. Select the COLOUR CALIBRATION range (192..197) on the SERVICE channel (in the SERVICE 2 format)
4. Move the ADVANCED STROBO channel in the SERVICE 2 range (231..240); the luminaire switches on at the calibration values set on channels 1..6
5. Keep on hold for 5 secs.
6. Three flashes confirm that the operation was completed.

When the dmx channel SERVICE 2 is in the COLOUR CALIBRATION area and the dmx ADVANCED STROBO channel is in the SERVICE 2 range the luminaire switches on at the calibration values set in channels 1..6: during this phase it is possible to adjust these calibration values; it will be then enough to move the dmx ADVANCED STROBO channel out of the SERVICE 2 value range, and then take it back to that range and wait for 5 seconds to have the calibration values saved. The operation will be confirmed by three flashes of the luminaire.

SERVICE CHANNEL			
SERVICE 1 – valid if dmx channel ADVANCED STROBE is in SERVICE 1 area			
Ch	Name	DMX Value	
xx	SERVICE	0..5	INACTIVE
		6..30	SAVE CUSTOM PRESET 1
		31..55	SAVE CUSTOM PRESET 2
		56..80	SAVE CUSTOM PRESET 3
		81..105	SAVE CUSTOM PRESET 4
		106..130	SAVE CUSTOM PRESET 5
		131..155	SAVE CUSTOM PRESET 6
		156..180	SAVE CUSTOM PRESET 7
		181..205	SAVE CUSTOM PRESET 8
		206..230	SAVE CUSTOM PRESET 9
		231..255	SAVE CUSTOM PRESET 10

CANALE SERVICE			
SERVICE 2 – valid if dmx channel ADVANCED STROBE is on SERVICE 2 area			
Ch	Name	DMX Value	
xx	SERVICE	0..5	INACTIVE
		6..11	LED DELAY OFF
		12..17	LED DELAY 30ms
		18..23	LED DELAY 60ms
		24..29	LED DELAY 120ms
		30..35	LED DELAY 180ms
		36..41	LED DELAY 240ms
		42..47	LED DELAY 300ms
		48..53	LED DELAY 360ms
		54..59	LED DELAY 420ms
		60..65	LED DELAY 480ms
		66..71	LED DELAY 600ms
		72..77	CURVE LINEAR
		78..83	CURVE QUADRATIC
		84..89	FREQUENCY 500Hz
		90..95	FREQUENCY 800Hz
		96..101	FREQUENCY 1000Hz
		102..107	FREQUENCY 1500Hz
		108..113	FREQUENCY 3000Hz
		114..119	FREQUENCY 5000Hz
		120..125	FREQUENCY 10000Hz
		126..131	FREQUENCY 15000Hz
		132..137	FREQUENCY 20000Hz
		138..143	LED BOOST ON
		144..149	LED BOOST OFF
		150..155	FAN MODE AUTO
		156..161	FAN MODE STANDARD
		162..167	FAN MODE SILENT
		168..173	DISPLAY STANDARD
		174..179	DISPLAY ROTATED
180..185	DISPLAY OFF		
186..191	DISPLAY ON		
192..197	COLOUR CALIBRATION (set the first 6 channels on the calibration values, keeping them for 5 seconds). *Active value range only for dmx RGBACL and FULL mode		
198..203	DEFAULT SET		
204..255	FREE - INACTIVE		

RDM

This fixture supports the RDM protocol, latest version (ANSI E1.20 – 2010). The following parameters are supported:

Plasa/ESTA Denomination	Number of Channels
DEVICE_INFO	Reading of the following parameters: - RDM protocol version - Device Model ID - Product category - ID version sw - Number of DMX channels - DMX mode index - DMX address - Number of sub-devices - Number of sensors
IDENTIFY_DEVICE	LEDs power on to allow to visually identify the fixture
DMX_START_ADDRESS	DMX address setting/reading
SOFTWARE_VERSION_LABEL	Text description version sw
SUPPORTED_PARAMETERS	List of supported parameters
DMX_PERSONALITY	DMX mode setting
DMX_PERSONALITY_DESCRIPTION	Obtaining textual description of DMX mode
DEVICE_MODEL_DESCRIPTION	Text description of the device model
MANUFACTURER_LABEL	Text description manufacturer
SENSOR_DEFINITION, SENSOR_VALUE	Display of the values read by the temperature sensor, expressed in tenths of Celsius degree

STAND ALONE / MASTER / SLAVE MODE

The luminaire can work also without the DMX or potentiometers control. You can select in which mode to work selecting "STANDALONE" -> "STANDALONE MODE"

The foreseen modes are:

- DISABLED: the luminaire is controlled by the dmx input and by the potentiometers
- STANDALONE MANUAL: the luminaire ignores the dmx signal and the potentiometers and the colour can be set from the "STANDALONE" -> "MANUAL MODE" menu
- STANDALONE AUTO SCENE: the luminaire ignores the dmx signal and the potentiometers and performs the memorised scenes sequence, (max 10 scenes), selectable from the "STANDALONE" -> "AUTO SCENE MODE" menu
- MASTER MANUAL: the luminaire ignores the dmx signal, turns to a fix colour selectable from the "STANDALONE" -> "MANUAL MODE" menu and sends on the DMX line out the command to activate that specific colour on the luminaires connected via DMX









- MASTER AUTO SCENE: the luminaire ignores the dmx signal and the potentiometers, performs the memorised scenes sequence selectable from the "STANDALONE" -> "AUTO SCENE MODE" menu and sends on the DMX line out the command to perform the same sequence on the luminaires connected via DMX

- SLAVE: the luminaire ignores the dmx signal and the potentiometers, and it performs the instructions received by the MASTER luminaire on the DMX line. The mode setup is saved, displayed in the main screen, and it will reappear as active when the luminaire is switched on again.

-----

If at the startup the MASTER luminaire (in manual or auto scene mode) detects a DMX IN signal, it will show the set scene or sequence but it will not transmit it to the SLAVE luminaires and it will show in the main screen that DMX line is busy. To have the system working correctly the DMX IN source must be eliminated. When one of the standalone modes is active, the luminaire ignores the standard dmx signal and the potentiometers.

MENU STAND ALONE -> MANUAL MODE

MANUAL			
RED 000	AMB 000		
GRN 000	CYA 000		
BLU 000	LIM 000		
ABORT	CONFIRM		

- Push UP or DOWN to select which item to edit (RED, GRN, etc. is highlighted).
- Press ENTER to proceed with the editing: the value next to the item lights up. Use the dimmer potentiometer to edit the value.
- Press ENTER to confirm the editing, ESC to go back.
- Once all the desired items are edited:
 - move to CONFIRM and press ENTER to confirm or move to ABORT and press ENTER to cancel the changes.
 - Press ESC on any entry to exit without saving the changes.

MENU STAND ALONE -> AUTO SCENE

Item	Value	Def	Description
SCENE 1 ... SCENE 10			Creation and editing of the scenes
MANUAL MODE	IN FIRST POSITION AFTER SCENE 1 ... AFTER SCENE 8 IN LAST POSITION	IN LAST POSITION	Selecting this entry you can insert a new scene in the desired position by using the + and - keys

- Push UP or DOWN to select which item to edit (RED, GRN, etc. is highlighted).
- Press ENTER to proceed with the editing: the value next to the item lights up. Use the dimmer potentiometer to edit the value.
- Press ENTER to confirm the editing, ESC to go back.
- Once all the desired items are edited:
 - move to CONFIRM and press ENTER to confirm or move to ABORT and press ENTER to cancel the changes.
 - Press ESC on any entry to exit without saving the changes.

MENU STAND ALONE -> AUTO SCENE -> SCENE X

Item	Value	Def	Description
SCENE SET			You enter in the scene setting screen, described in the relevant paragraph.
PAUSE TIME	0.1 .. 60.0 s	1.0 s	It is the duration time of the scene
FADE TIME	0.1 .. 60.0 s	1.0 s	It is the fading time towards the next scene
SCENE DELETE	Enter to Delete Esc to Exit		Deleting of the scene
FROM DMX	Enter to Copy from Dmx Esc to Exit		Copy of the scene from Dmx signal: press Enter to see the set scene through Dmx and press Enter again to confirm the copy. In case of DMX absence, "Dmx Not Present" will be displayed
SCENE COPY	Enter to Copy Esc to Exit		COPY of the scene: the scene (RGBACL values + pause time and Fade) is copied in the memory so to be pasted later
SCENE PASTE	Enter to Paste Esc to Exit		PASTE the scene: the scene previously copied is pasted on the activescene.

MENU STAND ALONE -> CUSTOM PRESETS

Item	Value	Def	Description
CUSTOM PRESET 1 ... CUSTOM PRESET 10			Selection of the custom preset to edit. The custom presets can be edited also via Dmx

MENU STAND ALONE -> CUSTOM PRESETS -> CUSTOM PRESET X

CUSTOM PRESET X			
RED 000	AMB 000		
GRN 000	CYA 000		
BLU 000	LIM 000		
ABORT	CONFIRM		

- Push UP or DOWN to select which item to edit (RED, GRN, etc. is highlighted).
- Press ENTER to proceed with the editing: the value next to the item lights up. Use the dimmer potentiometer to edit the value.
- Press ENTER to confirm the editing, ESC to go back.
- Once all the desired items are edited:
 - move to CONFIRM and press ENTER to confirm or move to ABORT and press ENTER to cancel the changes.
 - Press ESC on any entry to exit without saving the changes.

MENU STAND ALONE -> AUTO SCENE -> SCENE X -> SCENE SET

SCENE X			
RED 000	AMB 000		
GRN 000	CYA 000		
BLU 000	LIM 000		
ABORT	CONFIRM		

